

ARL 759 A+

Einbau-Kühlschrank (Nische 122)

IGNIS



A+

35dB

TOP 4

- Schlepptürmontage
- Abtauautomatik im Kühlteil
- 5 Ablagen aus Sicherheitsglas, davon 4 höhenverstellbar
- 1 Obst- und Gemüseschublade

WEISS

ARL 759 A+

EAN 80 03437 04074 0

KOMFORT

- Energieeffizienzklasse A+¹

KÜHLTEIL/AUSSTATTUNG BEI VOLL-KÜHLRAUM

- Abtauautomatik im Kühlteil
- 5 Ablagen aus Sicherheitsglas, davon 4 höhenverstellbar
- 1 Obst- und Gemüseschublade
- 4 Türfächer

TECHNISCHE DATEN

- Gesamtnutzinhalt: 209 Liter
- Bruttoinhalt 211 Liter
- Kühlteil Nutzinhalt: 209 Liter
- Jährlicher Energieverbrauch: 132 kWh
- Energieverbrauch 0,362 kWh
- Schlepptürmontage
- Gesamtanschluss: 75 W
- Absicherung: 16 Ampere, Spannung 220-240 Volt/50 Hz, 75 W Leistungsaufnahme
- Länge des Anschlusskabels: 245 cm
- Flüsterleise mit nur 35 dB Betriebsgeräusch
- Türanschlag rechts, wechselbar
- Umgebungstemperatur: +10/+43 (SN-T) °C
- Maße (HxBxT): 1220x540x545 mm
- Gewicht brutto 39 kg, Gewicht netto 38 kg

WPRO-ZUBEHÖR (OPTIONAL)

- Goodbye Odours Geruchsabsorber für den Kühlschrank
DEO213, EAN 8015250441413

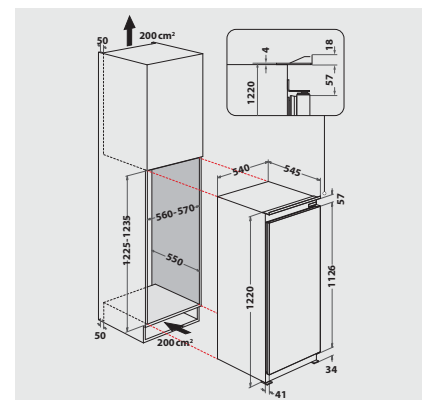

¹ Energieeffizienzklassen-Spektrum von A+++ bis D